

平面図

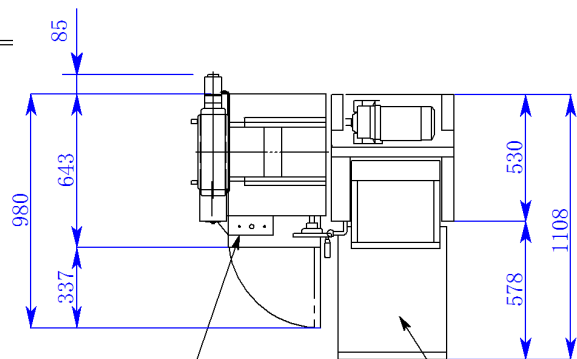

ロール・カッタースイッチパネル  
散粉機

ミキサー生地受け(補助生地ホッパー兼用)

正面図

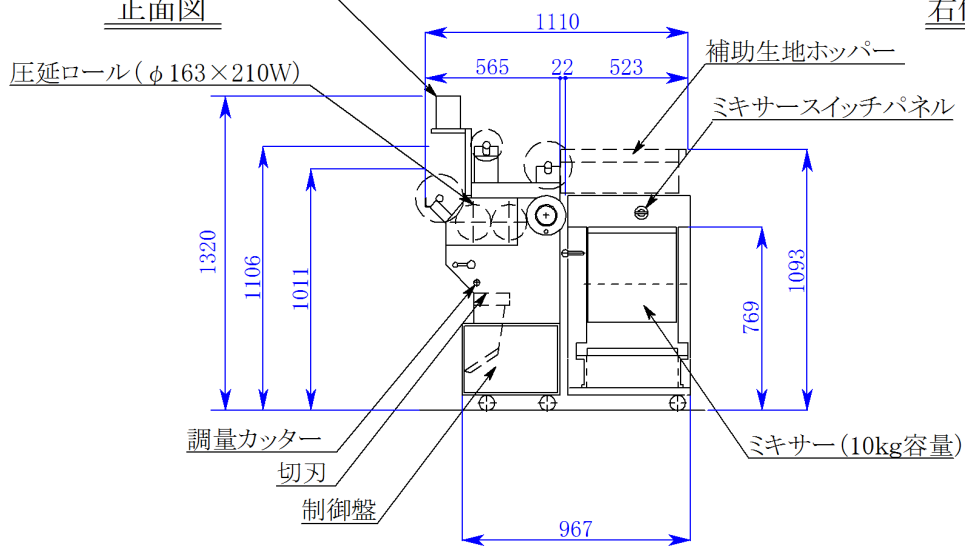

右側面図

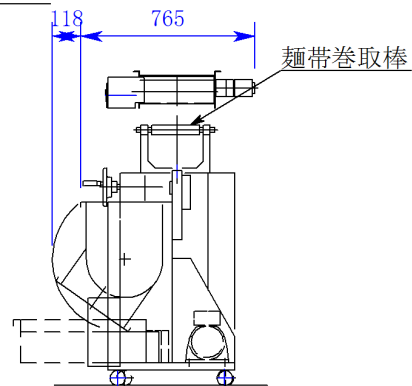

補助生地ホッパー容量  
37.8L

名称	RICHMEN I型
型式	LM10062I
電源	单相100V×0.84kW
重量	約270kg
尺度	1/30
日付	2012.10.01
(株)大和製作所	

